



TE KOOP

OPENBARE VERKOOP van UNIEKE GELEGEN HOEVE met
STALLINGEN en AANPALENDE PERCELEN LANDBOUWGROND,
Bergstraat 73, sectie B nrs 447/S P0000 en 447/T P0000

Schaliënhuis – Loenhout 17 april 2018 , 10 uur

NIEUW



Kaart

30
Foto's

Vraagprijs

€ 595.000

Bereken uw maandlasten
Verzeker uw hypotheecair krediet
Kies uw woonverzekering

4	1	5745 m ²	513 m ²
Slaapkamers	Badkamer	Terrein	Bewoonbare opp.

X dagen geleden gepubliceerd op Immoweb | X keer bekeken | X keer bewaard
[Inloggen om de statistieken te raadplegen.](#)

Prachtige voormalige abdijhoeve op 5745m² grond (op plan blauw omljnd) gelegen tussen de velden in Tongerlo. Ideaal voor paardenliefhebbers maar ook voor de uitbating van een B&B, restaurant, etc .. ! We betreden de hoeve via een ruime inkomhal met apart gastentoilet. De leefruimte met open indeling krijgt extra gezellig karakter door een centraal geplaatste haard. De typisch Kempische "kelle-kamer" is naadloos geïntegreerd in de leefruimte en kan dienst doen als bureel. De zeer ruime, open keuken is voorzien van alle hedendaags comfort en heeft plaats voor een ontbijthoek. Via de woning bereiken we de grote schuur (200 m²) met tal van mogelijkheden ! (feestzaal, B&B, restaurant, etc...) Verder vinden we op het gelijkvloers 2 ruime slaa mer met ligbad en douche en een wasplaats/berging met aansluitingen voor een wasmachine en een droogkast. Op de eerste verdieping we 2 slaapkamers en een polyvalente ruimte van 96 m² die kan ingericht worden tot extra slaapvertrekken/hobbyruimte. De eigenaar geeft er de voorkeur aan om ook de overige 22 hectare (220.069 m² : op plan rood omljnd) omliggende landbouwgrond te verkopen ! PRIJS O.T.K. De omliggende landbouwgrond is momenteel verpacht (loopbaanpacht) [zie minder](#)

TE KOOP



Boerderij - Hoeve te koop € 620 000

9185 Wachtebeke
• 1 parkeerplaats(en) buiten
★ Aan favorieten toevoegen

EPC 493

Contacteer

Details



Boerderij - Hoeve te koop € 495 000

3473 Waanrode
• 10 parkeerplaats(en) buiten
★ Aan favorieten toevoegen

EPC 282

Contacteer

Details



Boerderij - Hoeve te koop € 600 000

3300 Tienen
★ Aan favorieten toevoegen

EPC 564

Contacteer

Details



Boerderij - Hoeve te koop Prijs op aanvraag

9280 Lebbeke
★ Aan favorieten toevoegen

EPC 871

Contacteer

Details



Boerderij - Hoeve te koop € 530 000

2260 Westerlo
★ Aan favorieten toevoegen

EPC 203

Contacteer

Details



VERKOCHT

Boerderij - Hoeve te koop € 550 000

9700 Oudenaarde
★ Aan favorieten toevoegen

Nieuws – 3 prachtige hoeves te koop op Immovlan.be

Immovlan.be

Aanbevelen 111 personen raden dit aan. Wees de eerste van jouw vrienden.

Een boerderij, veel landelijker kan je niet wonen. Als de boer zijn spade neerlegt en de laatste koe is uitgemolken, krijgen boerderijen vaak een nieuwe bestemming als woonhuis. Je hoeft maar een beetje boerenverstand te hebben om te weten dat er aan wonen "op den buiten" serieus wat voordelen hangen...

1. NIETS DAN ADEMRUIMTE

Koop je een hoeve, dan koop je meteen ook veel ruimte en privacy. Dit type panden is namelijk omgeven door weilanden en akkers. 's Morgens in alle stilte wakker worden met zicht op grazende koeien? Alles behalve boe...

2. AUTHENTIEKE WARMTE

Houten balken, luikjes, een kapel op het dak, een prachtige oude tegelvloer... het zijn authentieke elementen die je pand karakter geven. Wie een boerderij renoveert, kiest er dan ook vaak bewust voor deze herinneringen te behouden. De oud-nieuw combinatie werkt in hoeves heel mooi! In de categorie "uit deze badkamer krijgen ze me nooit meer", scoort dit exemplaar heel hoog. Je kan er jouw luxe van maken, want [deze gezellige hoeve in Urse!](#) staat te koop!

3. MULTIFUNCTIONELE STALLEN

Aan een boerderij zijn stallen verbonden. Ideaal voor wie er hobby's op nahoudt waar je veel ruimte voor nodig hebt. Je maakt er je eigen sportruimte, yogalokaal, pottenbakkerij... Of pak het commercieel aan en bergt een B&B in de stallen. [Deze boerderij, te koop in Sombrefe](#), is volledig gerenoveerd en biedt overdreven veel ruimte. Zet nog een paar kippen in de tuin en verwen je B&B gasten 's ochtends met kakelverse eitjes...

Op de immomarkt vind je gemakkelijk een mooi aanbod van boerderijen. Staar je daarbij niet blind op de lage aankoopprijs van sommige panden. Een boerderij kopen, betekent vaak van nul renoveren. Zo'n projecten vragen tijd, energie en budget. Maar ontmoedigen willen we je absoluut niet, want hoe charmant en idyllisch is wonen op een boerderij wel niet...

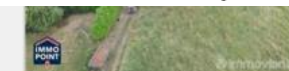

EPC 1791

Contacteer

Details

Agrarische reconversie

Hoe raakt een boer in een bestaande boerderij ?



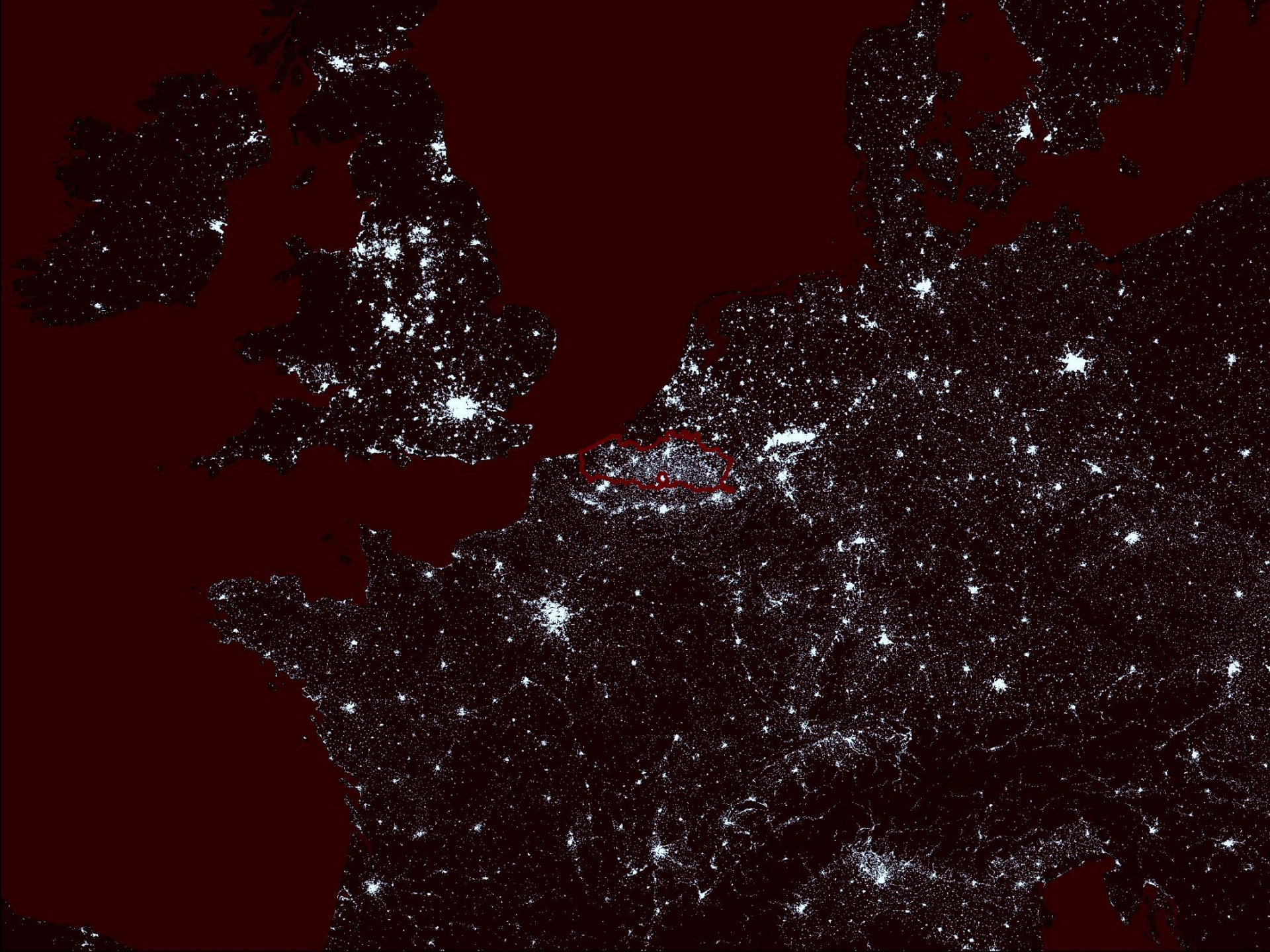

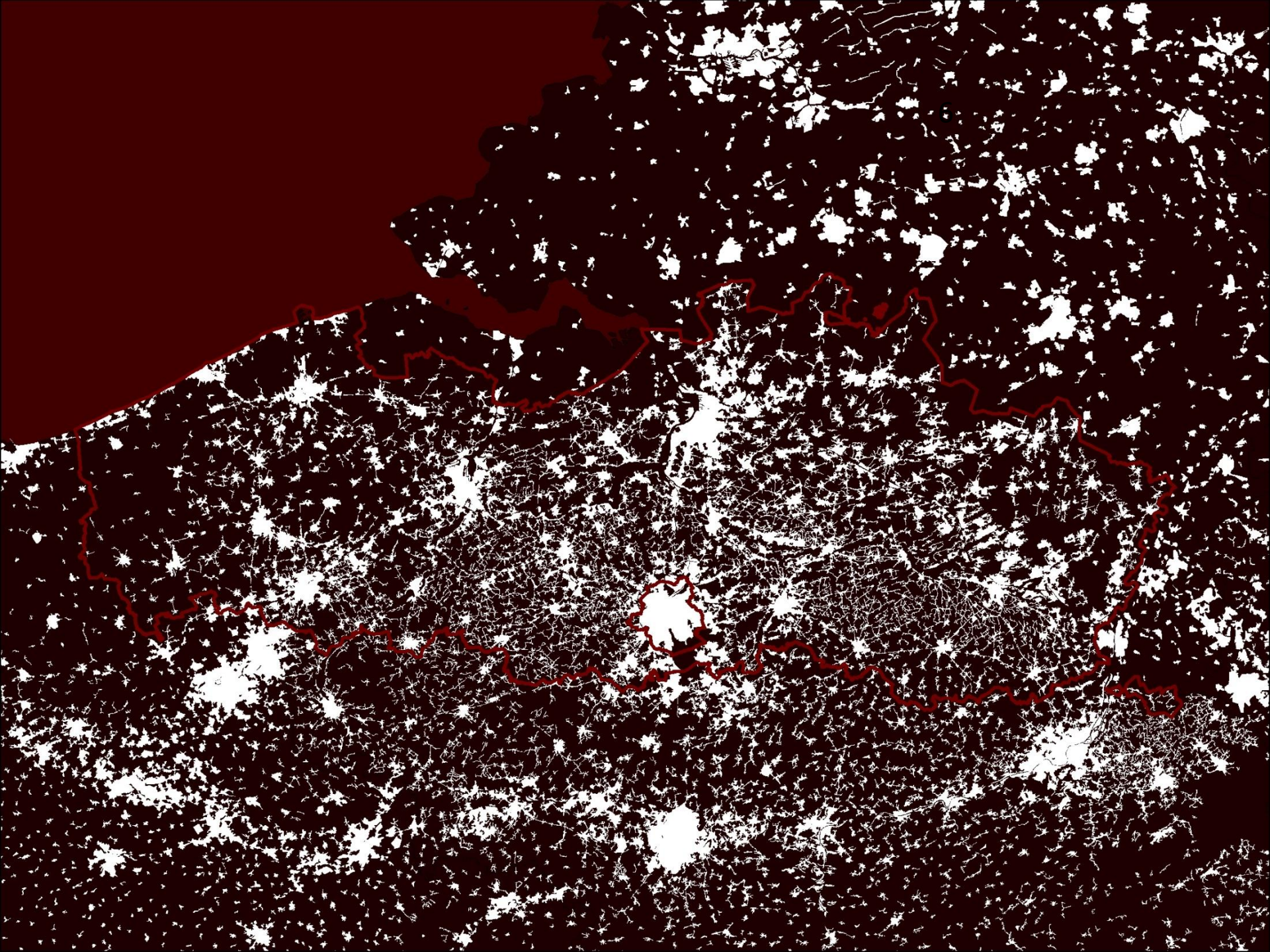

Evolutie Landbouwbedrijven

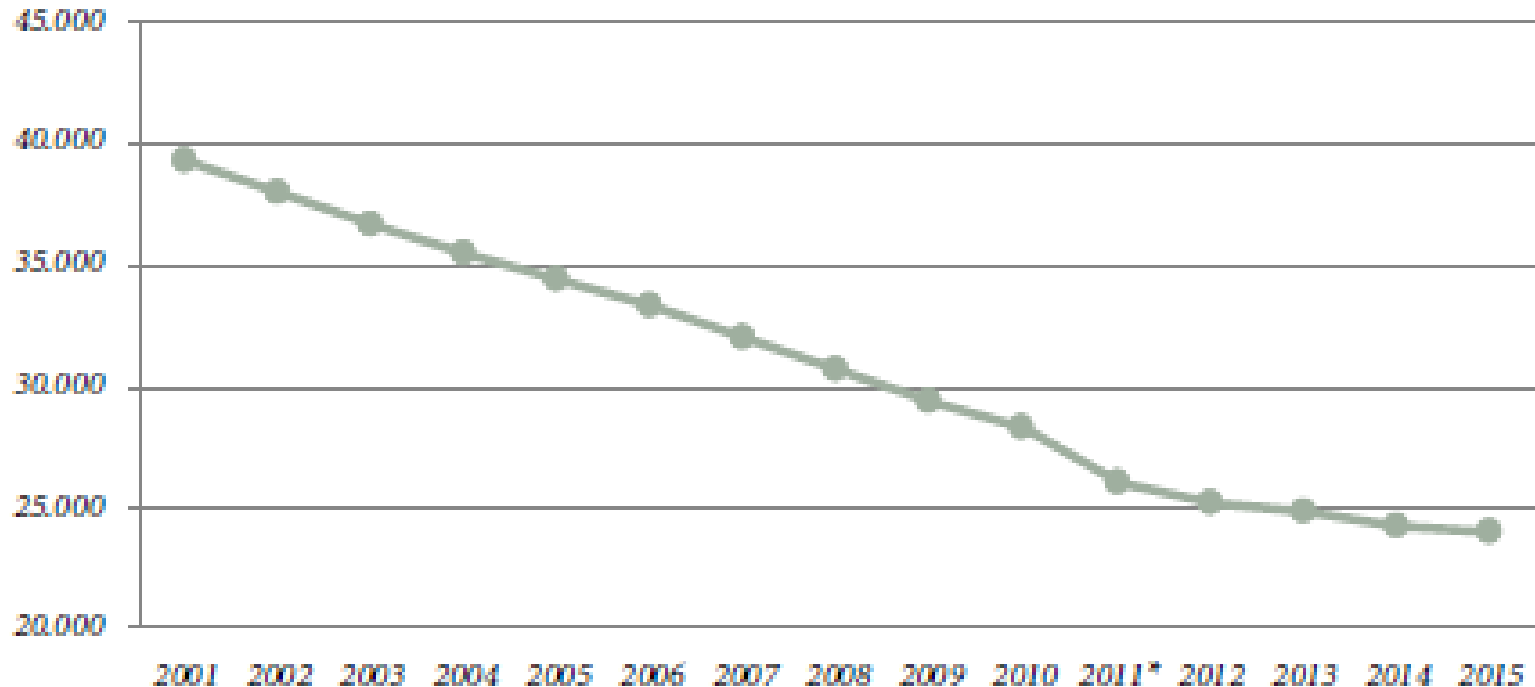

Vlaanderen **Elke dag => 3 stoppende landbouwbedrijven**
Jaarlijks => 1500 stoppers – 150 starters

Diversiteit aan vrijgekomen gebouwen

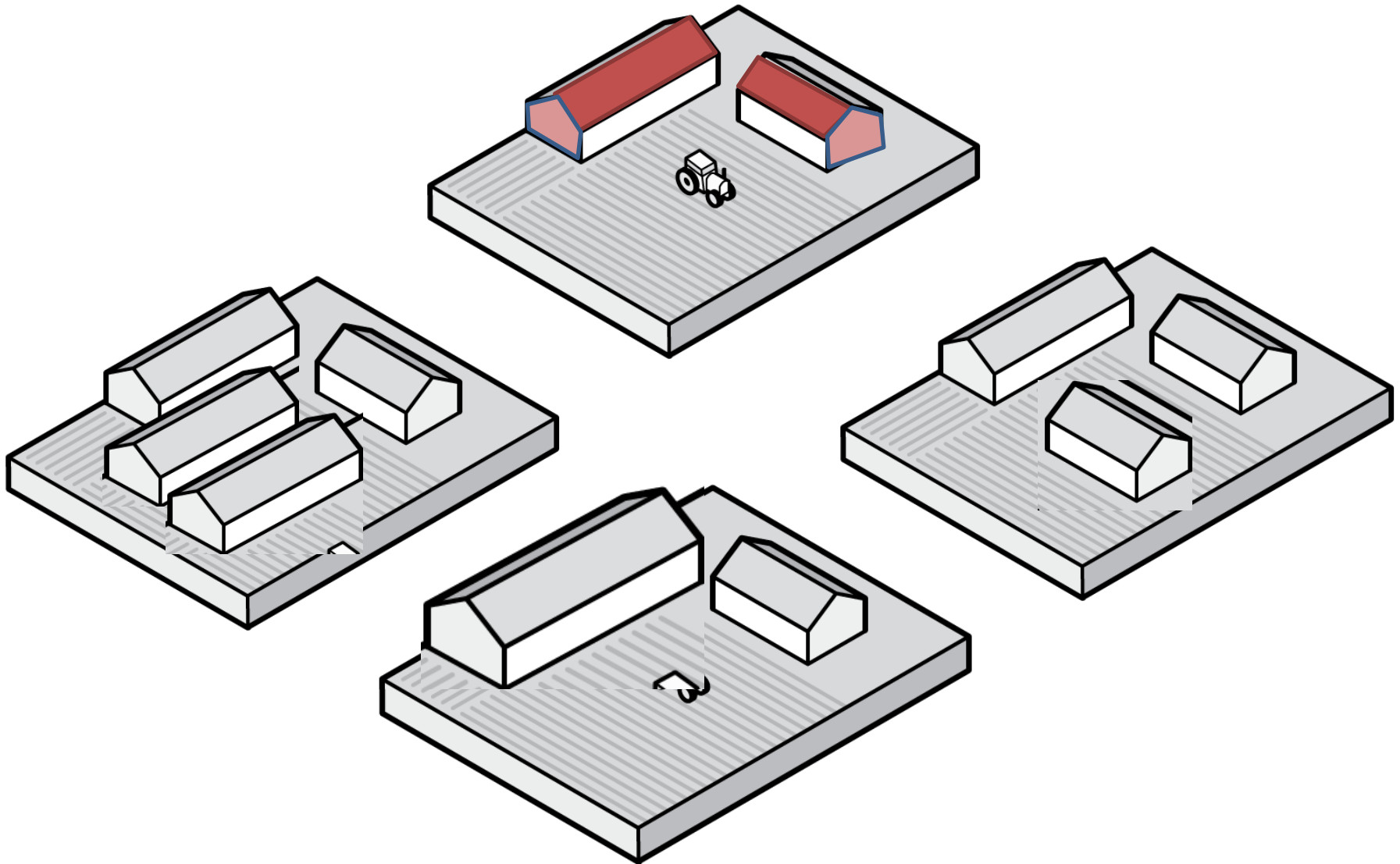

Diversiteit van actoren en functies

LANDBOUWER

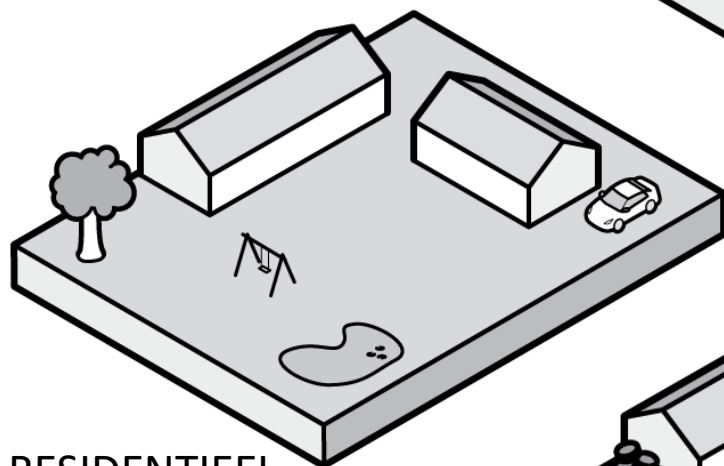
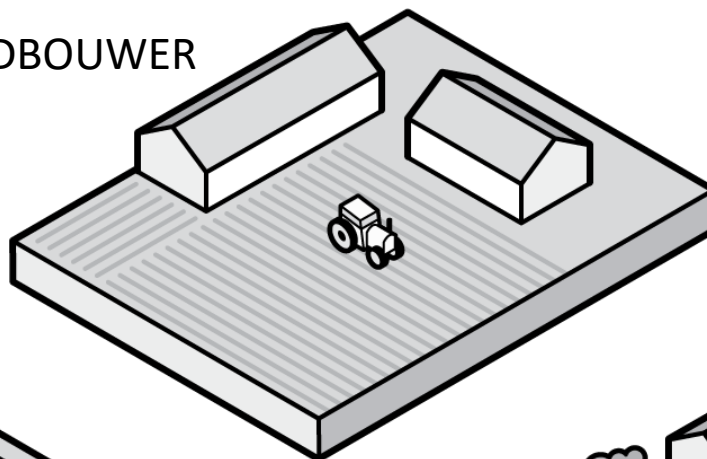

RESIDENTIEEL

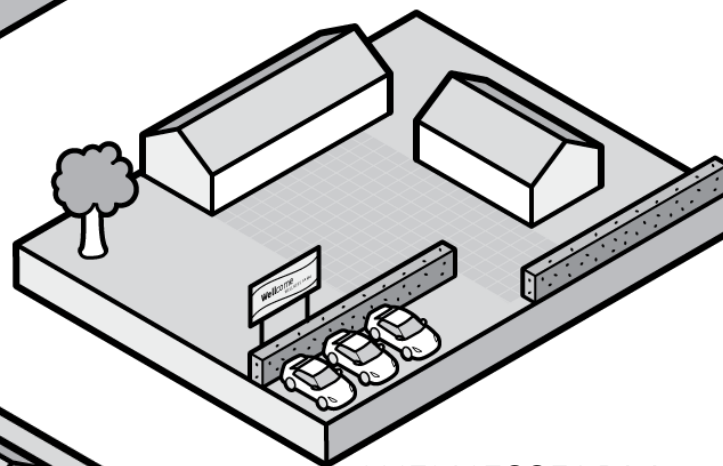

WELNESSFARM

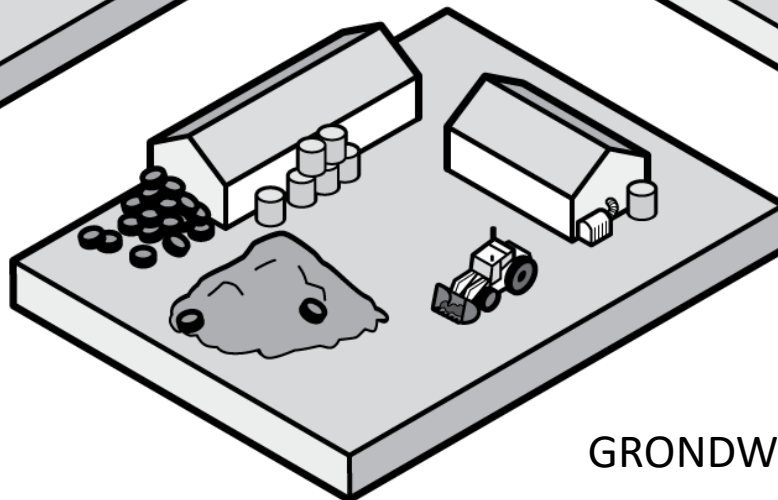

GRONDWERKER

BRIDGESTONE

Firestone

Continental

SEMPERIT 





AANHANGWAGENBOUW

animatie - attracties



FANTASIO
VZW





**PRIVATE
WEG**







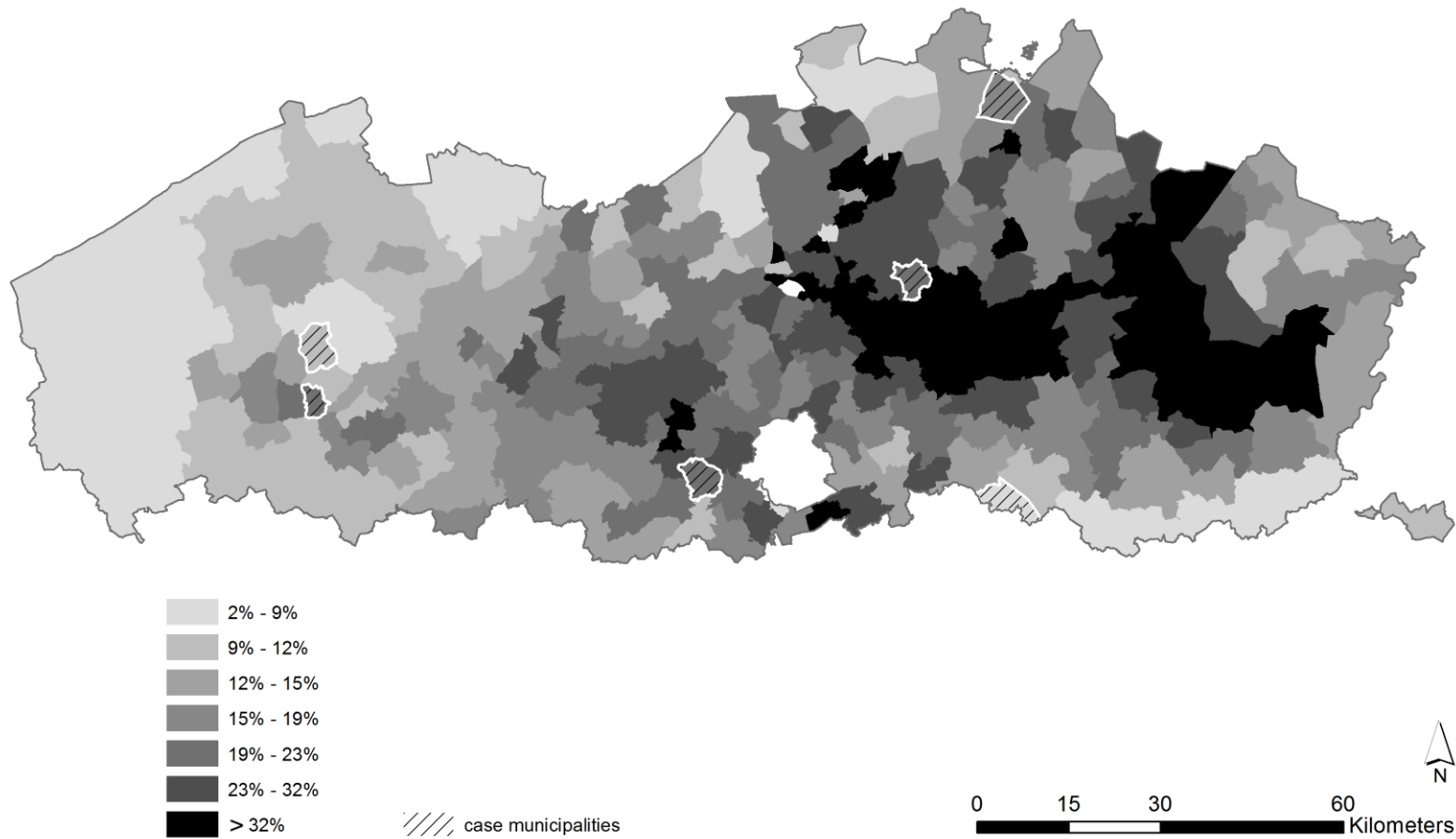

15% Vlaams landbouwareaal zonder geregistreerd landbouwgebruik



Provincie Antwerpen

27% agrarisch bestemd gebied
heeft in de feiten géén
landbouwgebruik

⇒Sterke niet-agrarische dynamiek

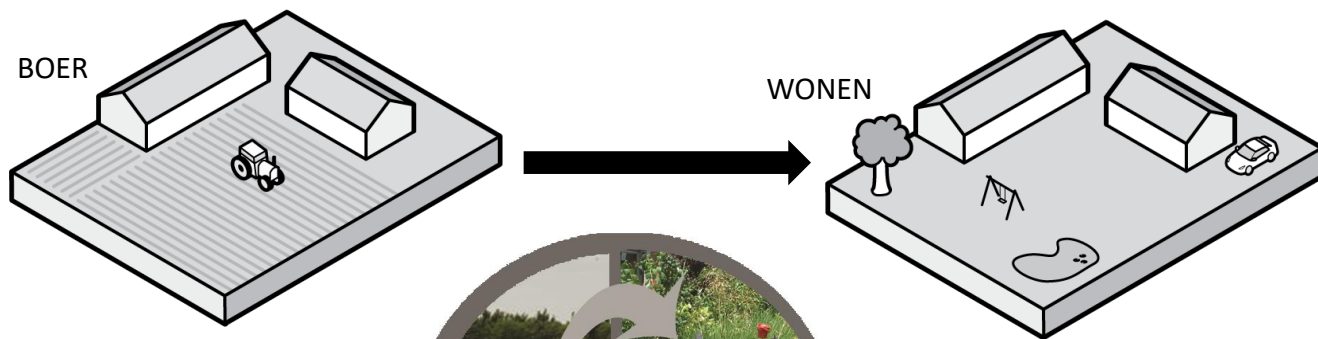

Vertuining

6,8% agrarisch gebied = tuin

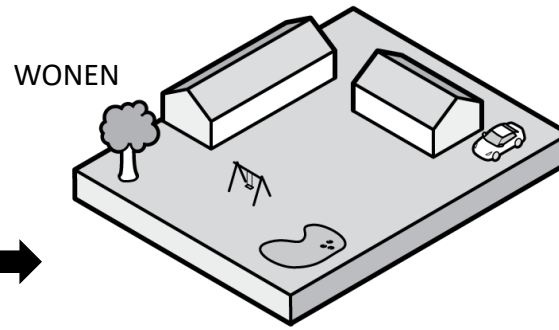
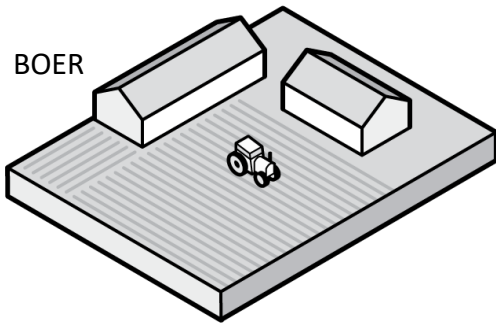

Number of horses / km²

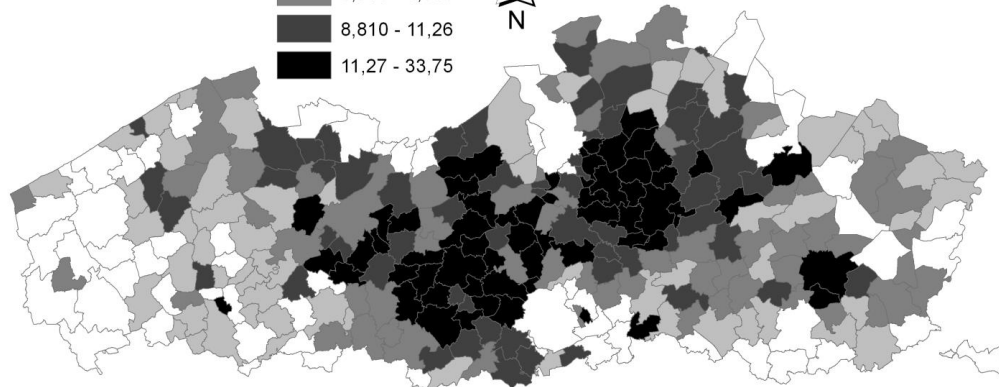
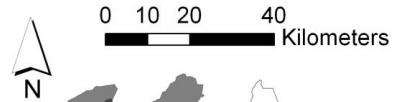
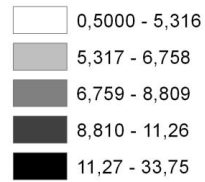

Verpaarding

98% hobby

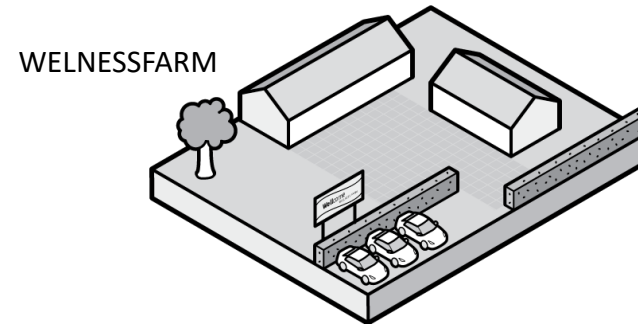
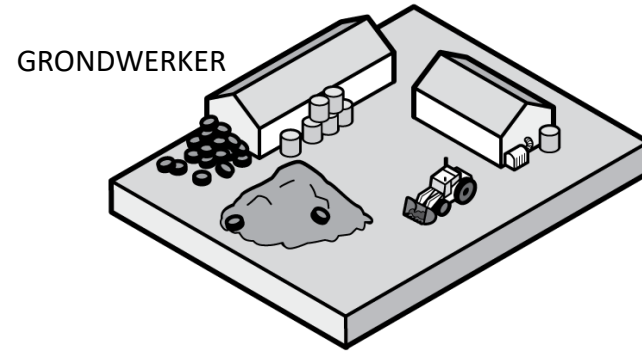
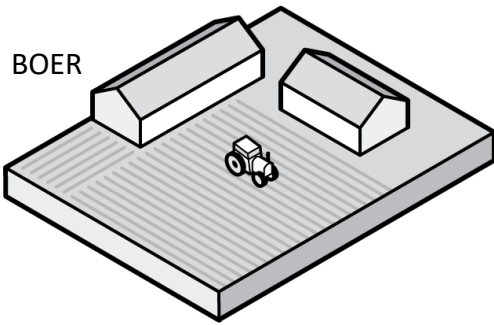

Niet-agrarische bedrijvigheid

0,9% van agrarisch gebied



Niet-agrarische reconversie realiteit

=> AGRARISCHE RECONVERSIE = Kentering

LANDBOUW PERSPECTIEF

1



MAATSCHAPPELIJK PERSPECTIEF

LANDBOUW PERSPECTIEF



MAATSCHAPPELIJK PERSPECTIEF

LANDBOUW PERSPECTIEF

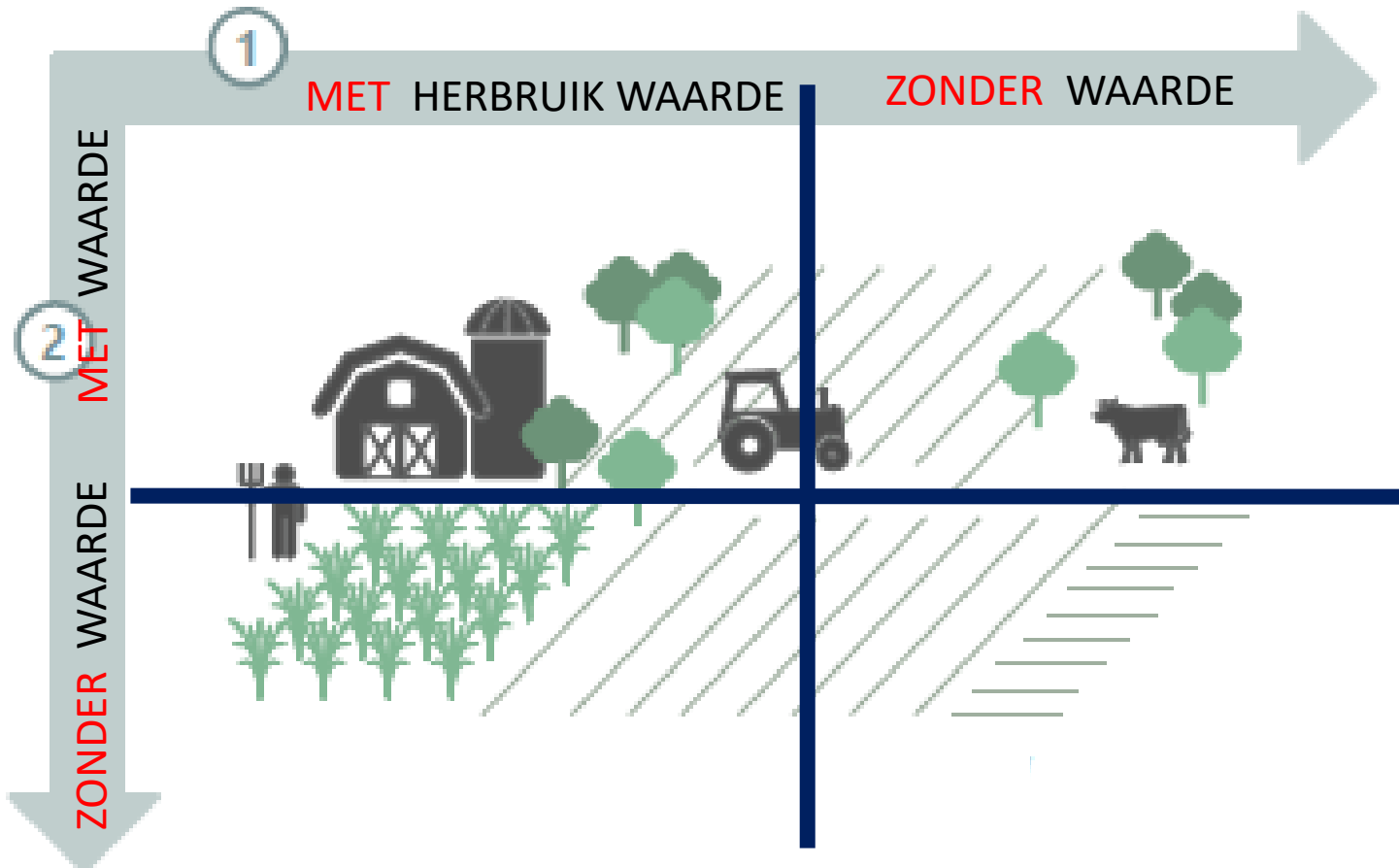

MAATSCHAPPELIJK PERSPECTIEF

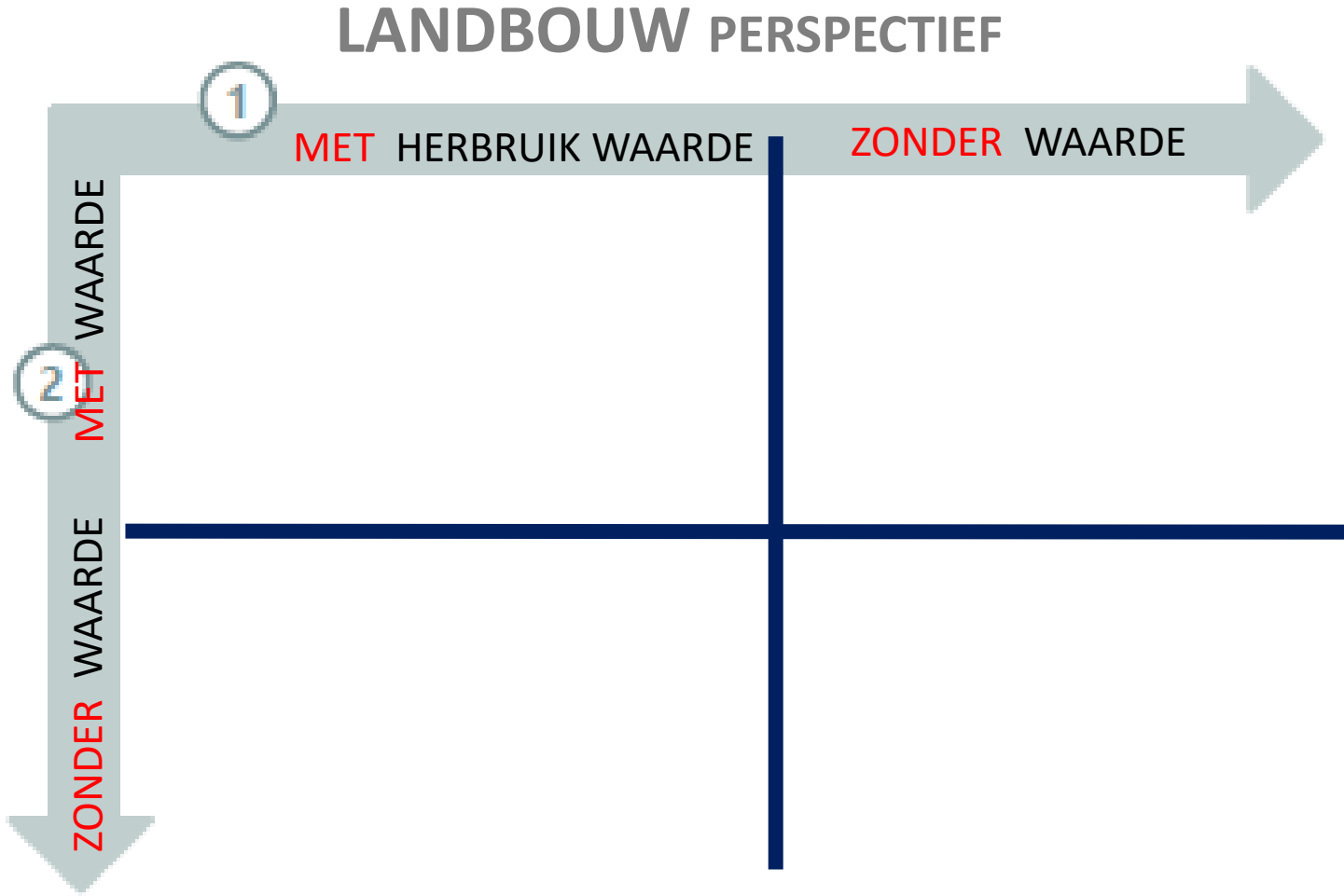

MAATSCHAPPELIJK PERSPECTIEF

LANDBOUW PERSPECTIEF



Niet-agrarische reconversie realiteit



An aerial photograph of a farm complex. In the center, there are several white buildings with red-tiled roofs, including a long barn-like structure and a smaller house. A paved road winds through the farm. Surrounding the buildings are green fields, some of which appear to be recently plowed or planted. In the background, there are more fields and a small village with red-roofed houses. A large, dark brown field is visible in the upper left. A red rectangular box with white text is in the top right corner.

TE KOOP

Agrarische reconversie

Hoe raakt een boer in deze bestaande boerderij ?



Anna Verhoeve

Instituut voor Landbouw-,
Visserij- en Voedingsonderzoek
Burg. Van Gansberghelaan 115 bus 2
9820 Merelbeke – België
T + 32 (0)9 272 23 63

Anna.Verhoeve@ilvo.vlaanderen.be
www.ilvo.vlaanderen.be

